

24時間換気対応 | 1室換気 | スタンダード

AC100V(50/60Hz)

24



スタンダードモデル (1室)

製品番号 **BF-231SJA**
1075

定価 90,000円 (税別)

24時間換気対応 (一時停止機能付)
接続ダクト: φ100mm
開口寸法: 285×400mm
浴室乾燥・暖房・涼風・換気
絶縁型 PTC セラミックヒーター
風量強弱切替
フィルターサイン

寸法 (単位: mm)

BF-231SJA

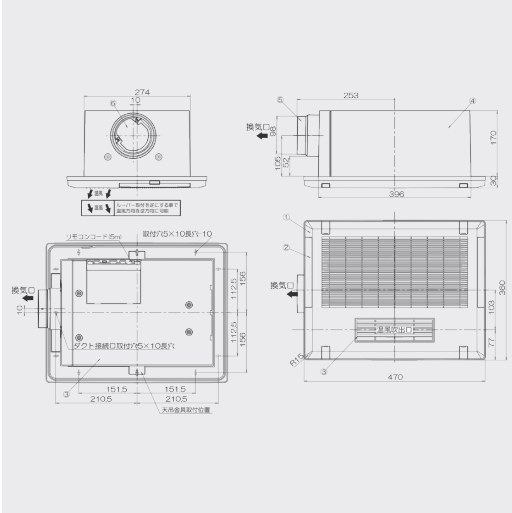

機能	標準	節電	
		50/60-1300/1350	風
乾燥	消費電力(W)	1300/1350	50/56
	換気風量(m³/時)	180/200	180/200
	循環風量(m³/時)	150/160	150/160
	騒音(dB)	42/45	42/45
暖房	消費電力(W)	1280/1320	1180/1160
	循環風量(m³/時)	150/160	110/110
	騒音(dB)	35/38	30/30
	消費電力(W)	50/56	31/32
涼風	換気風量(m³/時)	180/200	100/100
	循環風量(m³/時)	150/160	110/110
	騒音(dB)	42/45	40/42
	消費電力(W)	26/30	17/17
換気	換気風量(m³/時)	180/200	100/100
	騒音(dB)	42/45	30/30
	消費電力(W)	17/17	17/17
	換気風量(m³/時)	100/100	100/100
24時間換気	消費電力(W)	30/30	30/30
	騒音(dB)	30/30	30/30
	消費電力(W)	285×400	285×400
	換気風量(m³/時)	275~300×400~425	275~300×400~425
新規開口寸法(mm)	470×360×200	470×360×200	
取付可能開口寸法(mm)	500×385×225	500×385×225	
寸法(mm)幅×奥行き×高さ	約6.1	約6.1	
梱包寸法(mm)幅×奥行き×高さ	約7.3	約7.3	
梱包質量(kg)	約6.1	約6.1	
本体質量(kg)	約7.3	約7.3	
梱包質量(kg)	約7.3	約7.3	
ヒーター方式	絶縁型PTCセラミックヒーター	絶縁型PTCセラミックヒーター	
リモコンコード	5m(付属)	5m(付属)	

※消費電力・換気風量・騒音は工場出荷時設定で解放状態(OPa)
※待機時(24時間換気停止)の消費電力は、1.8/1.5W(50/60Hz)
※測定数値は静圧0Paにおけるものです。
測定は日本工業規格(JIS C 9603)の方法によるものです。

リモコン



特長

- 2ファン2モーター方式 (送風ファンと換気ファンが別で風量確保)
- 脱着式ダクト接続口 (簡単施工とメンテナンス性への配慮・テープングがしやすい段付構造風圧式高機密シャッター)
- 樹脂フレーム採用 (絶縁性と耐食性を向上)
- 低騒音設計 (騒音を低減し、風量の強弱切替も可能)
- コンデンサ内蔵モーター採用 (温度ヒューズ内蔵)
- 安全装置 (室温過昇防止サーミスタ・ヒーター過昇防止サーミスタ・ヒーター部温度過昇防止温度ヒューズ・モーター内蔵温度ヒューズ・電源部温度ヒューズ・電源部電流ヒューズ・ヒーター用電流ヒューズ・基板温度監視サーミスタ)
- 簡単電源接続 (速結端子台なので簡単に電源接続)
- リモコン簡単施工 (4種類の施工方法から選択が可能)
- リモコンコード5m 付属 (本体側・リモコン側共にコネクタ脱着が可能)
- 外部連動端子内蔵 (外部換気扇や電動ダンパーと連動)
- 簡易梱包 (梱包寸法もコンパクトになり、施工現場での廃材の削減)
- 取付可能開口寸法 (mm) : 275~300×400~425

特性図

BF-231SJA

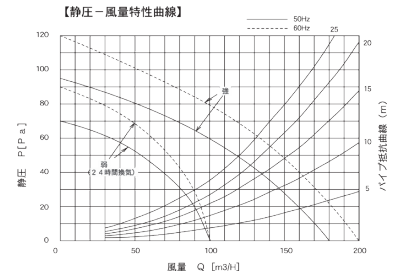

24時間換気対応 | 2室同時換気 | ローコストモデル

24



ローコストモデル (2室同時換気)

製品番号 **BF-532SJF**
1169

定価 116,000円 (税別)

24時間換気対応
2室同時換気タイプ
接続ダクト: φ100mm
開口寸法: 285×400mm

リモコン



特性図

BF-532SJF

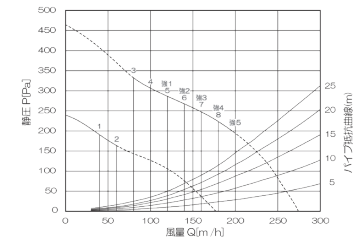

24時間換気対応 | 3室同時換気 | ローコストモデル

24



ローコストモデル (3室同時換気)

製品番号 **BF-533SJF**
1170

定価 121,000円 (税別)

24時間換気対応
3室同時換気タイプ
接続ダクト: φ100mm
開口寸法: 285×400mm

リモコン



特性図

BF-533SJF

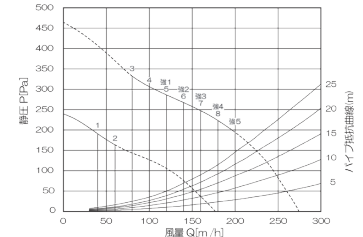

換気フード
室内用給気口
パイプ用ファン
ダクト用換気扇
浴室乾燥暖房機
第1種換気システム
第3種換気システム
施工部材
一般換気扇給排気グリルウェザーカバー
クーラーキャップ
火災警報器
テレビドアホン

